

TEKNO DETALJER



colombi®

Automatyczny separator sprężyn COLOMBI Speedfeeder

Stosowany w automatycznych i ręcznych stanowiskach montażowych.

Łatwa instalacja, obsługa i utrzymanie.

Redukcja kosztów.

Automatyczny separator sprężyn COLOMBI Speedfeeder

Technika separowania sprężyn.

COLOMBI Speedfeeder jest pneumatycznym separatorem z podajnikiem odseparowanych sprężyn. Dedykowany jest do pracy w trybie automatycznym przy liniach montażowych, a także do pracy w trybie manualnym ze stacją odbioru sprężyn. Sprężyna jest dostarczona do miejsca docelowego. Sprężyny są doprowadzane z COLOMBI Speedfeeder do stacji odbiorczych za pomocą odpowiednich przewodów.

Sterowanie.

Standardowo COLOMBI Speedfeeder oferowany jest ze sterownikiem PLC, kontrolującym buforowanie sprężyn, monitorującym system i alarmującym w razie nieprawidłowości.

Rozwiązanie dla różnych sprężyn.

COLOMBI Speedfeeder może zostać wyposażony w 1 do 6 wyjść. Szybkość wydostawania się sprężyn zależy od kształtu sprężyny. Dla wielu typów sprężyn osiągnięta jest wysoka wydajność. Obsługiwane rozmiary sprężyn to: średnica do 5mm, długość do 20mm, średnica drutu od 0,2 do 0,5mm.

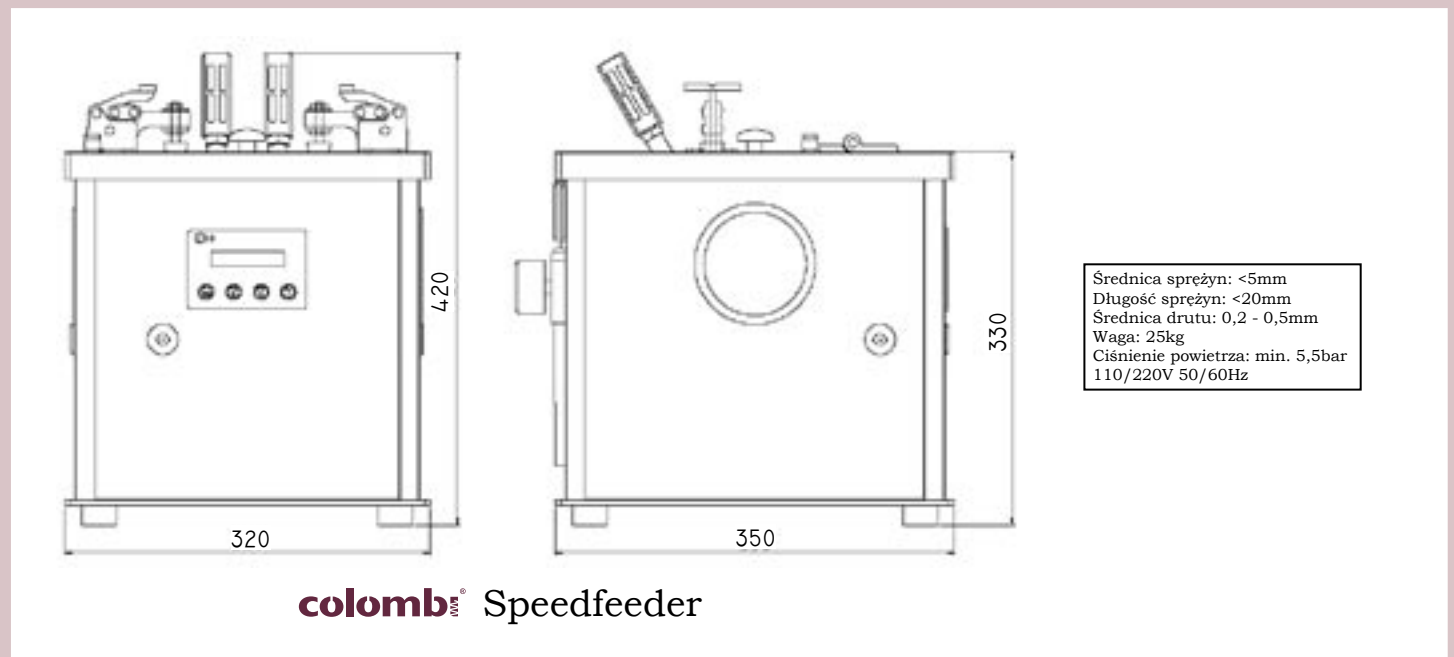

COLOMBI jest zastrzeżonym znakiem towarowym firmy: **Tekno-Detaljer AB** 

Przedstawicielem firmy COLOMBI jest:



Przedsiębiorstwo AMS Sp. z o.o.
Jagodnik 17C
58-100 Świdnica
woj. dolnośląskie

tel: (074) 853 47 15
fax: (074) 857 41 25
<http://www.ams-at.pl>
e-mail: maciej.antoniuk@ams-at.pl